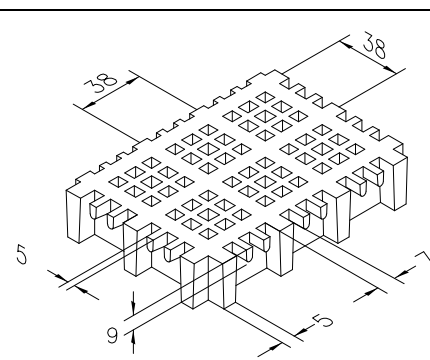

SCH 12/30_IFR

06.05.2011 - Rev. 4

GRIGLIATI STAMPATI

| | | | |
|-----------------------|--|----------------|--|
| Maglie | mm 38 x 38 | principale |  |
| | mm 12 x 12 | secondaria | |
| Luce libera | mm 8 x 8 | | |
| Altezza | mm 30 | | |
| Spessore trave | mm 7 | lato superiore | |
| | mm 5 | lato inferiore | |
| Colore | Grigio RAL 7004 <i>riferimento RAL indicativo</i> | | |

| | | |
|----------------------|---|--|
| Materie prime | Resina Poliестere | |
| | Fibra di vetro Roving Diretto tipo "E" | |
| | Filler inorganici privi di alogeni | |

| | | |
|---------------|-----------------------------|----------------------------|
| Resina | Modulo di elasticità | Tensione di rottura |
| IFR | 15000 MPa | 325 MPa |

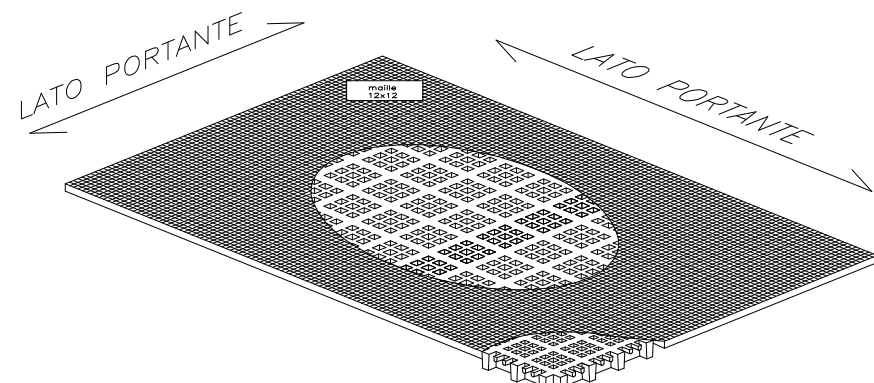
| | |
|---------------------------------|--|
| Pannelli standard |  |
| mm 1220 x 3660 | |
| mm 1000 x 4038 | |
| | |
| Peso kg/m² 16 | |
| tolleranza | |

| | | | |
|-------------------|---|-------------------------|--|
| Superficie | S | liscia | Antidrucciolo livello R10 V10 norma DIN 51130 |
| | M | concava "tipo meniscus" | Antidrucciolo livello R13 V10 norma DIN 51130 |
| | A | con quarzo | Antidrucciolo livello R13 V10 norma DIN 51130 |

| | | |
|--------------------------|------------------------|---|
| Reazione al fuoco | Autoestinguento | Spread ≤ 25 norm ASTM E84-98 |
| | | Level B_f-S1 norm EN 13501-1 |

| | |
|--------------------------------------|--|
| Resistenza all'invecchiamento | Prova di invecchiamento accelerato con lampada UV secondo ASTM G154-06 supe-rata con 5 punti sulla scala dei grigi e senza evidenziare difetti (prova realizzata con 1500 ore di esposizione con cicli alternati di 4 ore UV temperatura 60° e 4 ore condensa temperatura 50°C, irraggiati da lampade UVB 313 nm, irraggiamento 0,71 W/m²) |
| | Dopo esposizione ai cicli caldo, freddo e umidità secondo la norma UNI EN ISO 9142/04 (n° 21 cicli tipo D3) non presentano difetti residui |

CARICHI

CARICHI MASSIMI SUGGERITI

| | |
|---|--|
| Tipo di supporto | Lineare alle due estremità del pannello |
| Limiti determinati da | Freccia (abbassamento sotto carico) |
| la freccia massima ammissibile è pari a 1/200 della distanza tra i supporti | |
| In accordo alla norma DIN 24537-3 la flessione sotto carico non deve essere maggiore di 1/200 della distanza fra i supporti e la differenza maggiore tra le parti superiori delle superfici delle pavimentazioni adiacenti non deve essere maggiore di 4 mm di altezza. | |

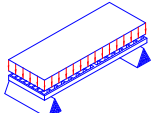
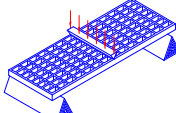
| CARICO DISTRIBUITO |  | | CARICO CONCENTRATO |  | |
|-----------------------|---|---|-----------------------|---|---------------------------------|
| | Distanza tra i supporti [cm] | Carico con freccia pari a 1/200 [kg/m ²] | | Carico con freccia pari a 1/100 [kg/m ²] | Distanza tra i supporti [cm] |
| 50 | 2200 | 4400 | 50 | 650 | 1350 |
| 70 | 800 | 1600 | 70 | 350 | 700 |
| 90 | 350 | 750 | 90 | 200 | 400 |
| 110 | 200 | 400 | 110 | 100 | 250 |

Tutti i carichi inferiori a quelli indicati sono ammissibili

| | |
|--|--|
| Limiti determinati da | Tensioni ammissibili (sforzi determinati dai carichi) |
| la tensione massima ammissibile è pari a 1/5 della tensione di rottura (fattore di sicurezza 0.20 – il carico di rottura è pari a 5 volte il carico specificato) | |

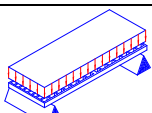
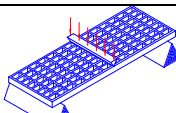
| CARICO DISTRIBUITO |  | | CARICO CONCENTRATO |  | |
|-----------------------|---|---|-----------------------|---|---|
| | Distanza tra i supporti [cm] | Carico massimo ammissibile [kg/m ²] | | Distanza tra i supporti [cm] | Carico massimo ammissibile [kg/m] |
| 50 | 5350 | | 50 | 1300 | |
| 70 | 2700 | | 70 | 950 | |
| 90 | 1650 | | 90 | 700 | |
| 110 | 1100 | | 110 | 600 | |

Tutti i carichi inferiori a quelli indicati sono ammissibili

- Le caratteristiche sopra riportate vanno intese come valori di riferimento per materiali standard a temperatura ambiente. Pur non dovendo essere considerate come caratteristiche garantite, sono comunque basate sulla nostra esperienza e fornite in buona fede.
- In accordo alla norma DIN 24537-3 il fattore di conversione di sicurezza dovrebbe essere 0.75 per esposizione all'interno, 0.65 per esposizione all'esterno e 0.50 per esposizione in condizioni aggressive.
- Indipendentemente dal tipo di esposizione la resistenza chimica deve essere verificata contattando l'ufficio tecnico delle M.M. S.r.l.
- In caso di carichi elevati deve essere sempre verificata la resistenza a compressione.