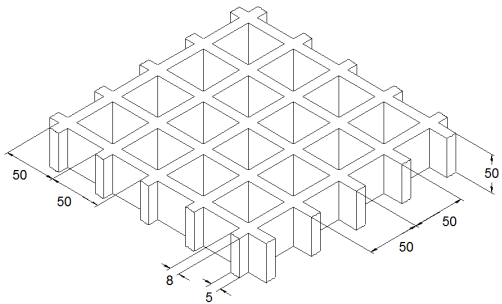

SCH 50/50\_IFR

20.07.2015 - Rev. 5

## GFK-GITTERROSTE

<b>Maschenweite</b>	mm 50 x 50	
<b>Spannweite</b>	mm 42 x 42	
<b>Höhe</b>	mm 50	
<b>Stegbreite</b>	mm 8 Oberseite	
	mm 5 Unterseite	
<b>Farbe</b>	<b>Grau RAL 7004</b> RAL-Angabe (ungefähr)	

<b>Rohmaterial</b>	<b>Polyesterharz</b>
	<b>Glasfaser Direkt Roving Typ"E"</b>
	<b>Halogenfreie anorganische Füllstoffe</b>

<b>Harz</b>	<b>Elastizitätsmodul</b>	<b>Durchbruchspannung</b>
<b>IFR</b>	15000 MPa	325 MPa

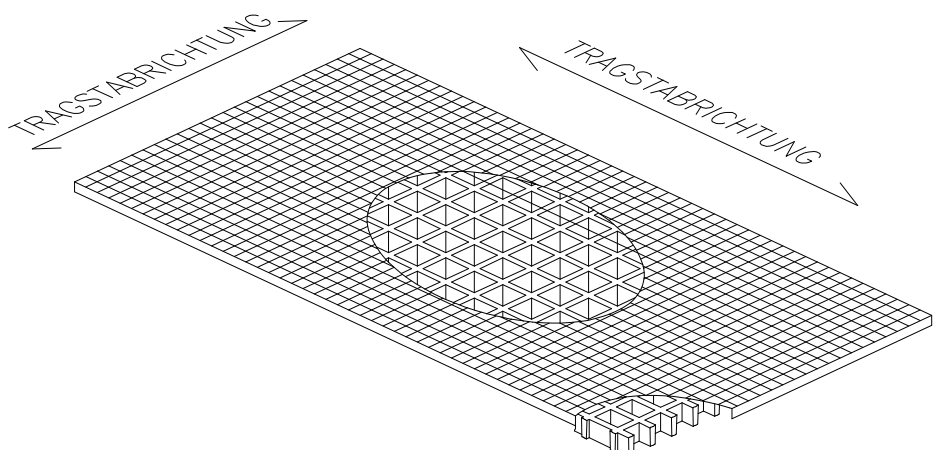
<b>Standardplatten</b>	
mm 1220 x 3660	
<b>Gewicht kg/m<sup>2</sup> 19,5</b>	
<b>Toleranz</b>	± mm 5 Plattenmaß
	± mm 2 Höhe

<b>Oberfläche</b>	S	<b>glatt</b>	<b>Rutschfest Grad R10 V10 Norm DIN 51130</b>
	M	<b>konkav "Meniscus"</b>	<b>Rutschfest Grad R13 V10 Norm DIN 51130</b>
	A	<b>mit Quarz</b>	<b>Rutschfest Grad R13 V10 Norm DIN 51130</b>

<b>Brandverhalten</b>	<b>Selbstlöschend</b>	<b>Spread ≤ 25 Norm ASTM E84-98</b>
		<b>Level B<sub>fl</sub>-S1 Norm EN 13501-1</b>

<b>Alterungsbeständigkeit</b>	<b>Beschleunigte Alterungsprobe mit UV-Lampe gemäß ASTM G154-06 bestanden mit 5 Punkten auf der Grauskala und ohne ersichtliche Mängel (1500 Stunden Aussetzung mit abwechselnden Zyklen von 4 Stunden UV Temperatur 60°C und 4 Stunden Kondensierung Temperatur 50°C, mit UVB-Lampen 313 nm bestrahlt, Bestrahlung 0,71 W/m<sup>2</sup>)</b>
	<b>Nach Durchlaufen der Zyklen Wärme, Kälte und Feuchtigkeit gemäß der Norm UNI EN ISO 9142/04 (21 Zyklen, Typ D3) weisen sie keine Restmängel auf</b>

## LASTEN

### VORGESCHLAGENE MAXIMALE LASTEN

Trägertyp	<b>Linear an beiden Enden der Platte</b>
Grenzwerte abhängig von	<b>Durchbiegung</b> (Absenkung unter Last)
<b>die höchste zulässige Durchbiegung beträgt 1/200 des Abstands zwischen den Trägern</b>	
Nach Norm DIN 24537-3 darf die Durchbiegung des Bodenbelages unter Belastung mit der vereinbarten Last nicht mehr als 1/200 der Stützweite betragen, während der Höhenunterschied von benachbarten Stoßstellen 4 mm nicht übersteigen darf.	

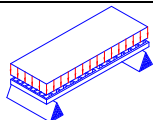
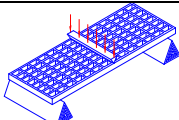
VERTEILTE LAST			KONZENTRIERTE LAST			
	Abstand zwischen den Trägern [cm]	Last mit Durchbiegung = 1/200 [kg/m²]		Abstand zwischen den Trägern [cm]	Last mit Durchbiegung = 1/100 [cm]	Last mit Durchbiegung = 1/100 [cm]
	70	2300		70	1000	2050
	90	1100		90	600	1200
	110	600		110	400	800
	130	350		130	250	550

Alle niedrigeren Lasten sind zulässig

Grenzwerte abhängig von	<b>zulässigen Spannungen</b> (je nach Lasten)
<b>Die höchste zulässige Spannung beträgt 1/5 der Durchschlagspannung</b> (Sicherheitszahl: 0.20 – die Bruchbelastung beträgt 5 mal die spezifizierte Last)	

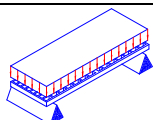
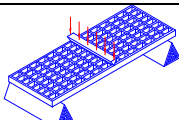
VERTEILTE LAST			KONZENTRIERTE LAST		
	Abstand zwischen den Trägern [cm]	höchste zulässige Last [kg/m²]		Abstand zwischen den Trägern [cm]	höchste zulässige Last [kg/m]
	70	5500		70	1900
	90	3300		90	1450
	110	2200		110	1200
	130	1550		130	1000

Alle niedrigeren Lasten sind zulässig

- Die in der Tabelle angegebenen Daten sind als Bezugswerte für Standardmaterialien bei Umgebungstemperatur anzusehen. Obwohl sie nicht als garantierte Merkmale anzusehen sind, basieren sie auf unserer Erfahrung und werden nach bestem Wissen und Gewissen geliefert.
- In Anlehnung an Norm DIN 24537-3 sind folgende Abminderungsbeiwerte zu berücksichtigen: 0,75 für Innenbereich, 0,65 für Außenbereich und 0,50 für Medieneinflüsse.
- Unabhängig von Umgebungseinflüssen muss die chemische Beständigkeit durch Kontaktaufnahme mit der technischen Abteilung der M.M. geprüft werden.
- Bei hohen Belastungen muss der Druckwiderstand geprüft werden.